

Снятие и установка переднего бампера

1 - Облицовка бампера

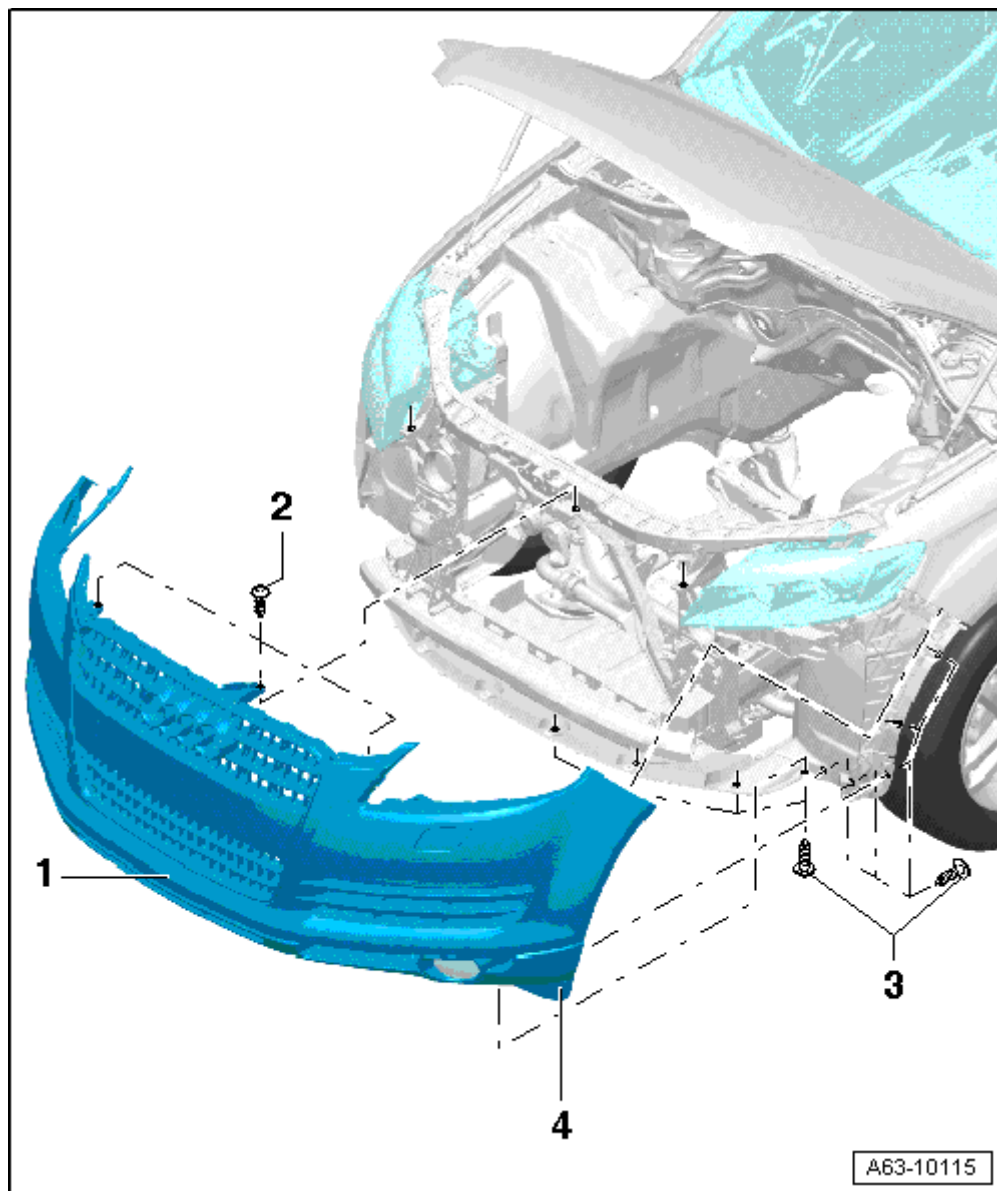

Указание



Перед снятием в автомобилях с «АСС» демонтировать обогреваемый кронштейн значка.

→ [Ссылка](#)

- Перед снятием демонтировать крышку рамки радиатора. → [Ссылка](#)
- Ослабить подкрылок в области винтов, соответственно, до перехода к крылу. → [Ссылка](#)
- Извлечь предохранительный штифт для крышки с внутренней стороны. → [Ссылка](#)
- Выкрутить болты -2- на рамке радиатора.
- Открутить винты -3- на подкрылке и на заднем шумоизоляционном экране снизу → [Поз..](#)
- Расклипсовать крышку на переходе к крылу сбоку из направляющего элемента.
- Снять крышку вперед с автомобиля.



Указание

Спойлер на нижней облицовке можно снять, не снимая при этом облицовку → [Ссылка](#)

2 - Болт с неспадающей шайбой

□

При установке вначале затянуть средний винт, затем оба боковых заданным моментом затяжки.

- 6 Нм

3 - Болт

- 6 Нм

4 - Спойлер переднего колеса

- Можно снять без демонтажа облицовки бампера.

Ослабление крепления подкрылка

- Открутить винты на подкрылке до перехода к крылу.

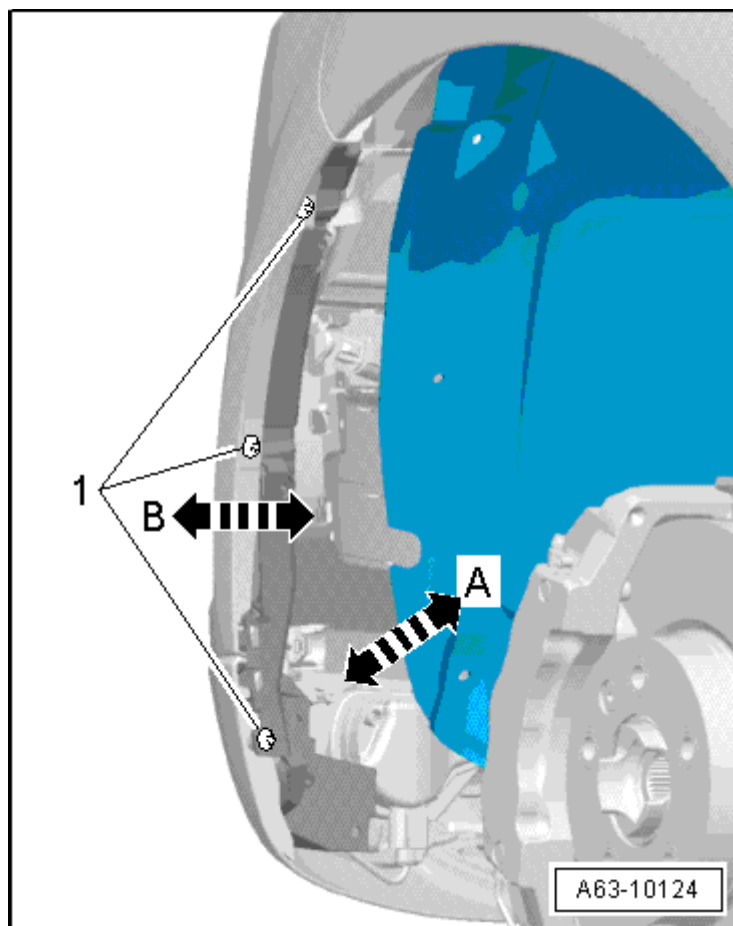

Предохранительный штифт для облицовки

- Перед тем как снимать облицовку, нужно извлечь предохранительный штифт -1-.

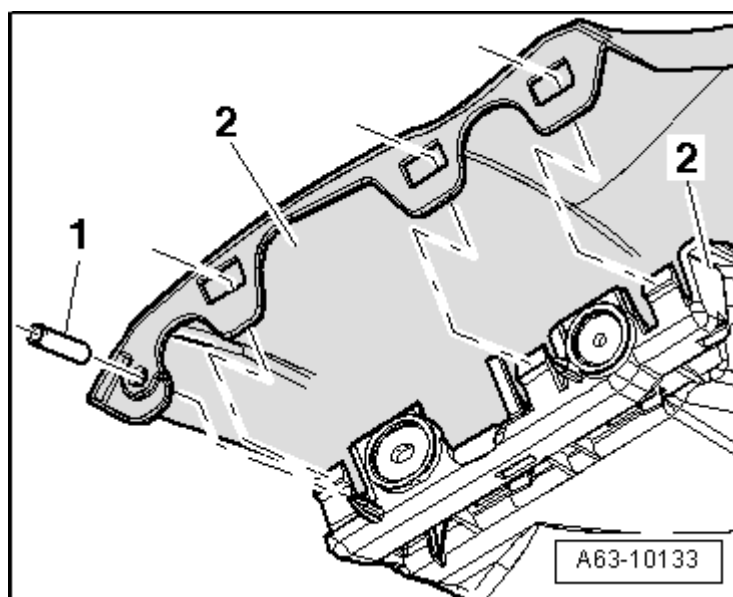

Крышка рамки радиатора**1 - Крышка рамки радиатора**

- Для снятия извлечь распорные зажимы слева и справа из крышки.
- Извлечь крышку под наклоном назад из рамки радиатора.

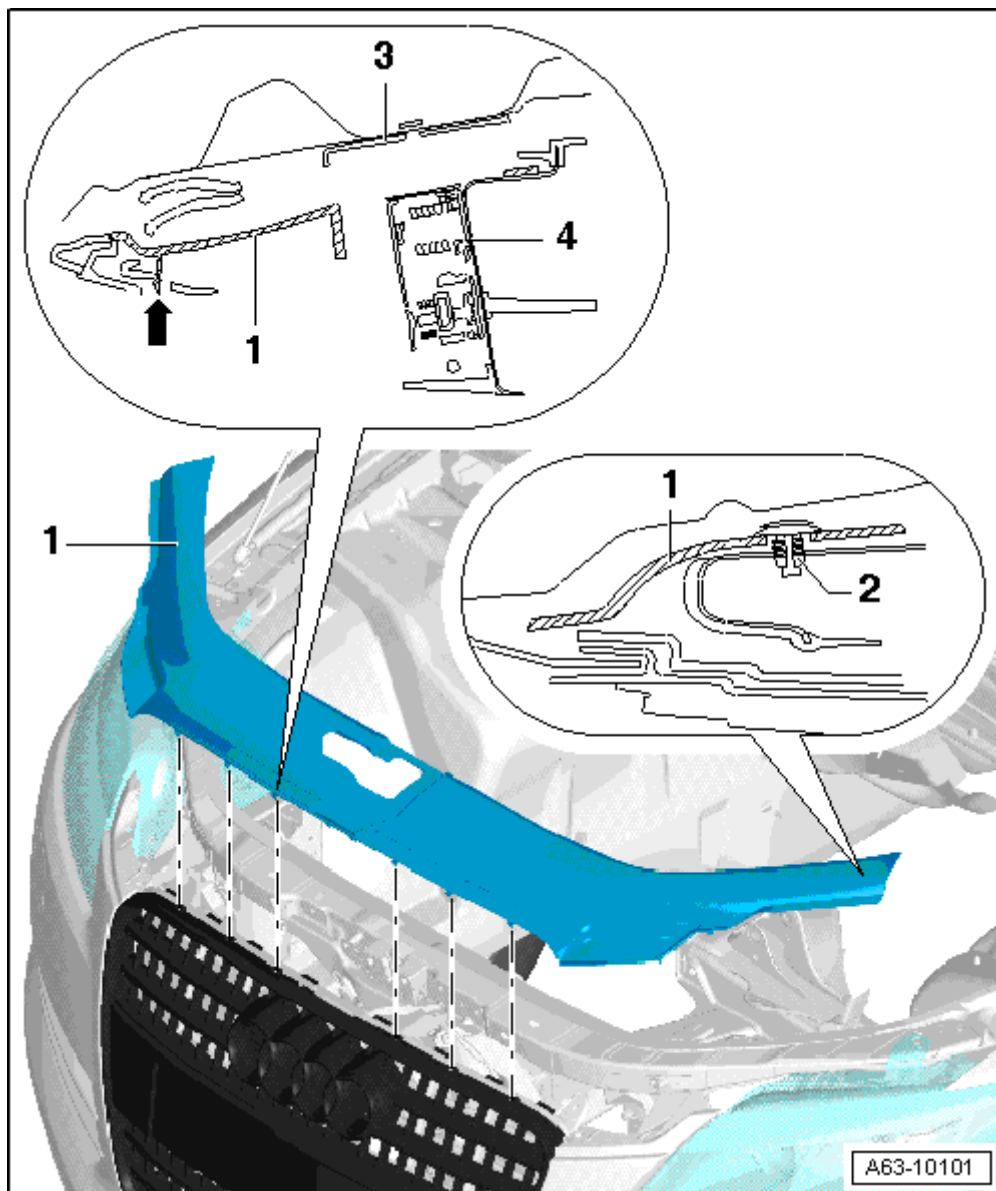

- При установке защелки -стрелка- должны полностью зафиксироваться.

2 - Вытяжная заклепка

- Разблокировать и извлечь.

3 - Капот**4 - Замок капота, нижняя часть****Точки резьбовых соединений****1 - Облицовка бампера**

- В автомобилях с «АСС» необходимо у новой детали удалить в области  удалить пенопластовую деталь → Илл..

2 - Болты

- 2 Нм

3 - Шумоизоляция

4 - Поперечина для шумоизоляции

5 - Болт

- 8 Нм

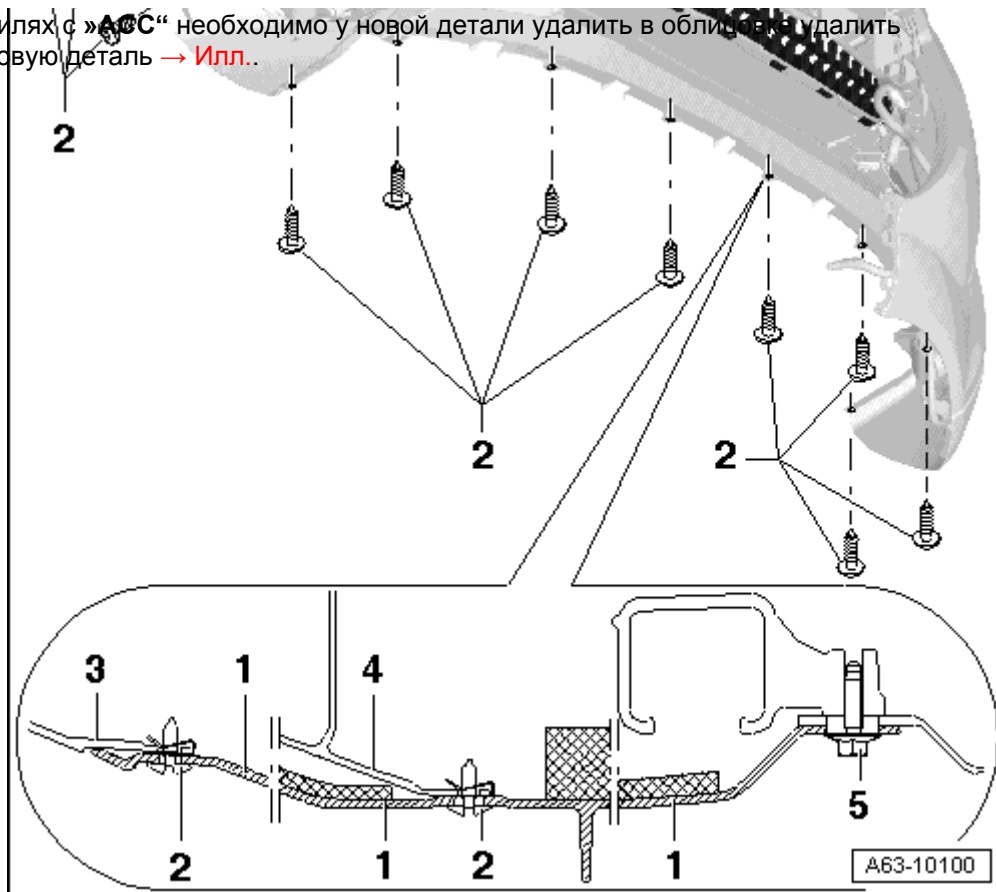

Паз для АСС

- В автомобилях с «АСС» удалить пенопласт по линии излома -стрелка-

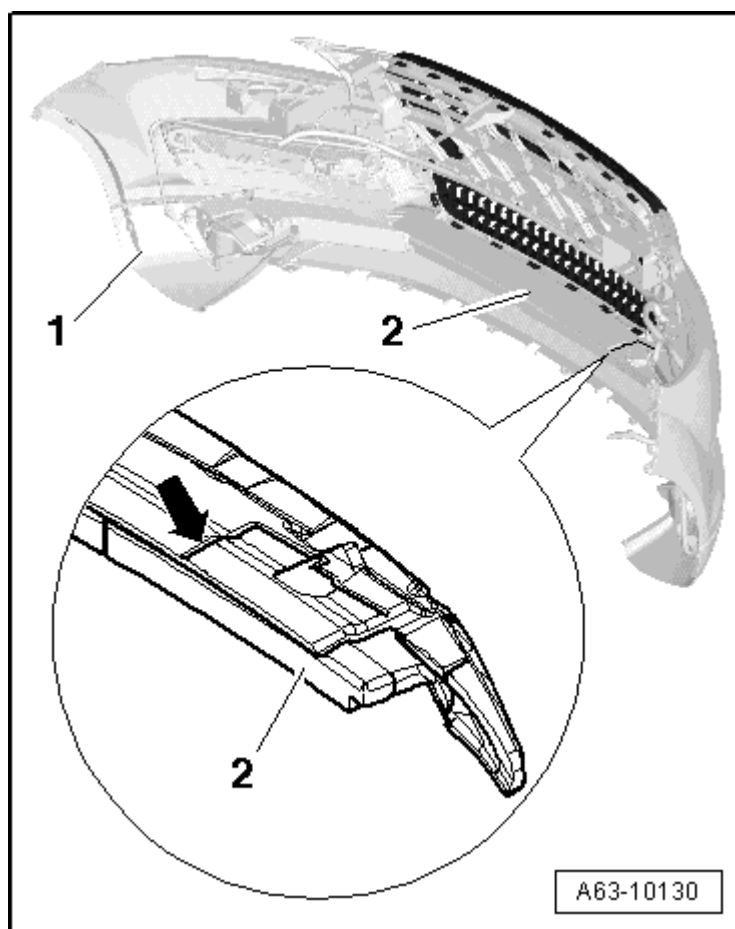

Снятие кронштейна значка для автомобилей с »АСС«

- Поочередно снять рамку номерного знака с фиксаторов движением вперед.
- Отсоединить электрический разъем кронштейн значка.

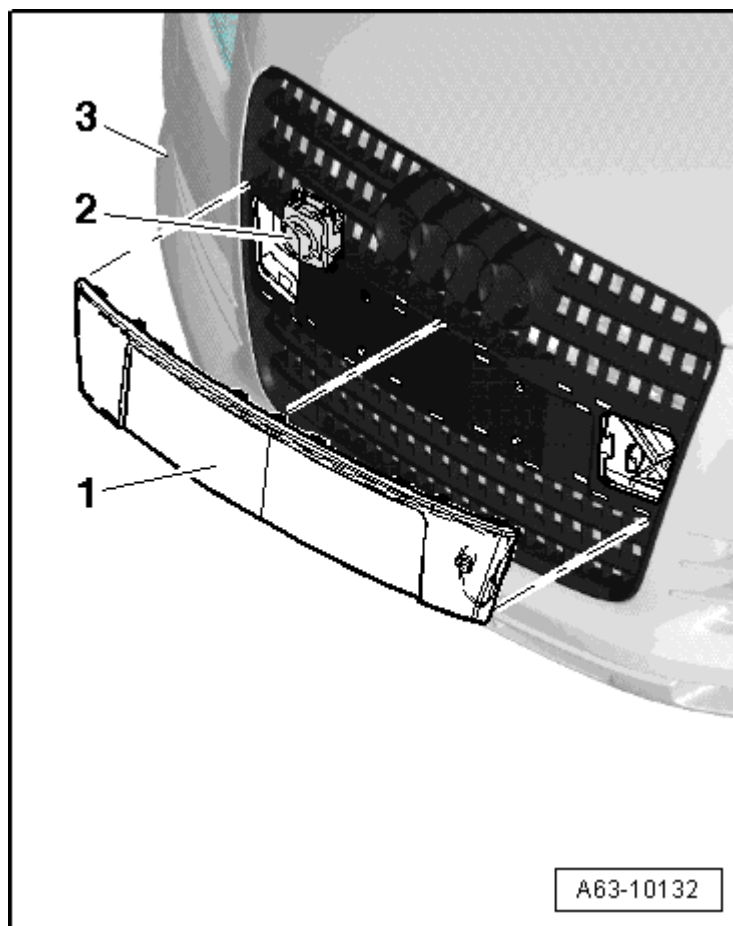

Снятие и установка поперечной балки



Осторожно!

На автомобилях с адаптивным круиз-контролем (АСС) дополнительно учитывать следующее.

Если брус безопасности снят и устанавливается вновь или проведены изменения на кронштейне »АСС«, то необходима юстировка блока управления регулирования дистанции → **Ремонтная группа 44**.

1 - Брус безопасности

- Обшивка бампера снята.

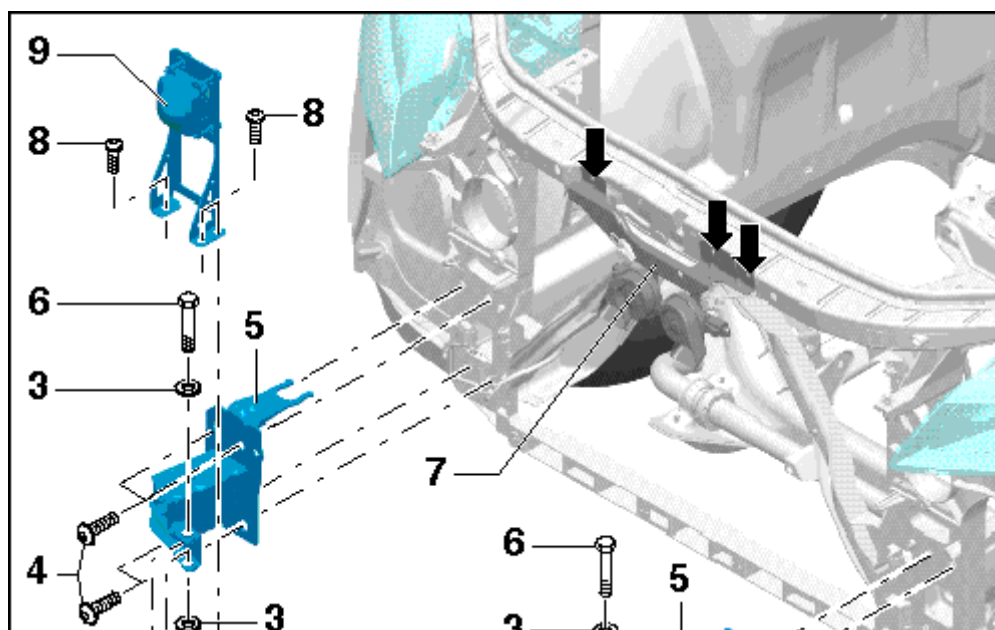

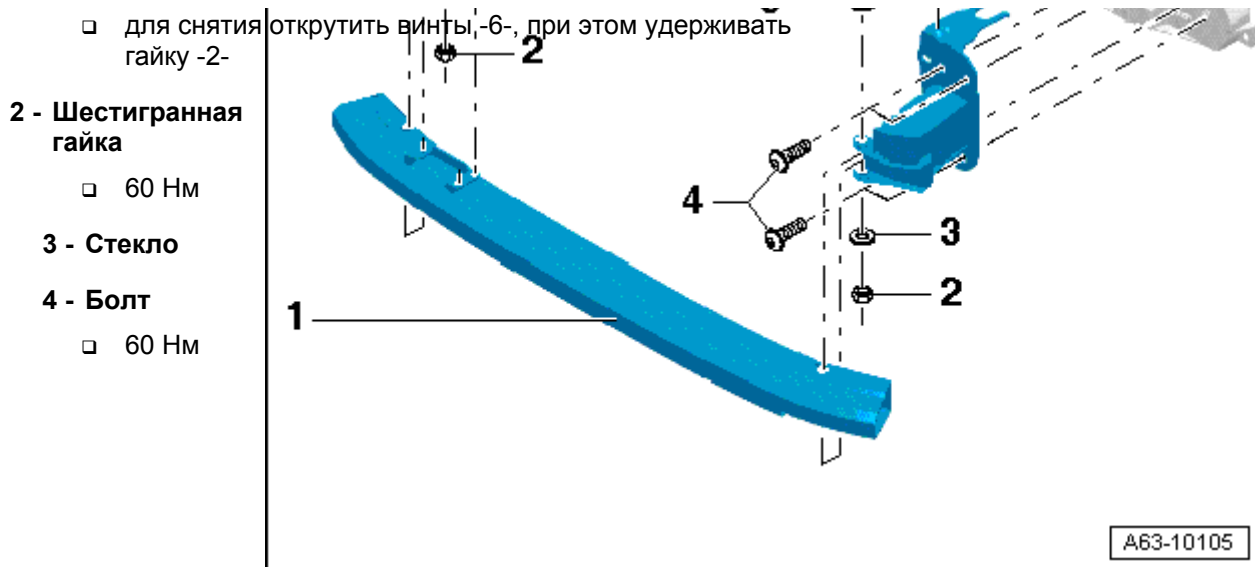
**5 - Энергопоглощающий буфер**

- Снятие → Илл.

6 - Болт с шестигранной головкой

- 23 Нм
- при снятии и установке удерживать гайку -2-.

7 - Звуковой сигнал**8 - Болт с неспадающей шайбой**

- 8 Нм

9 - Датчик для »АСС«

- только для автомобилей с »АСС«

Снятие поперечной балки бампера

- Обшивка бампера снята.
- Выкрутить болты -1- и извлечь брус безопасности -5-.
- Для снятия энергопоглощающего буфера -3- открутить винты -4-.
- Открутить винт -2- и снять энергопоглощающий буфер.
- При установке затянуть винт -2- моментом 6 Нм.
- Затянуть винты -4- моментом 60 Нм.

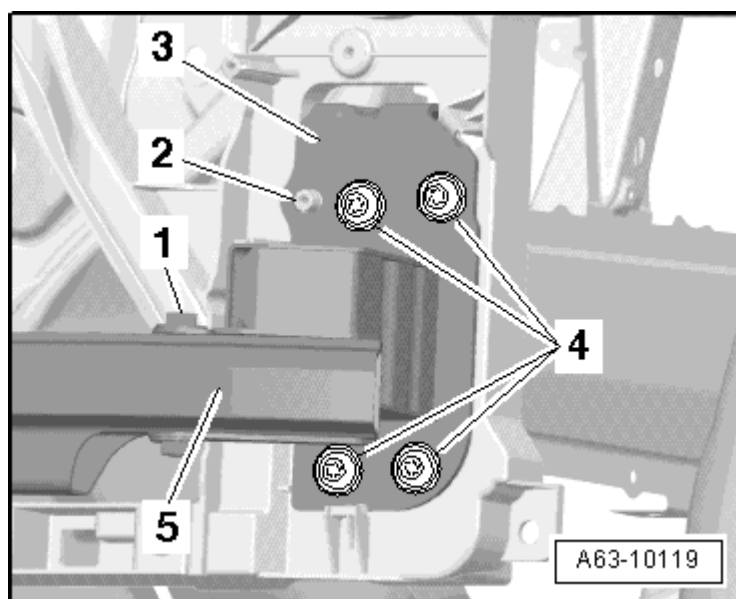
**Снятие и установка переднего спойлера**

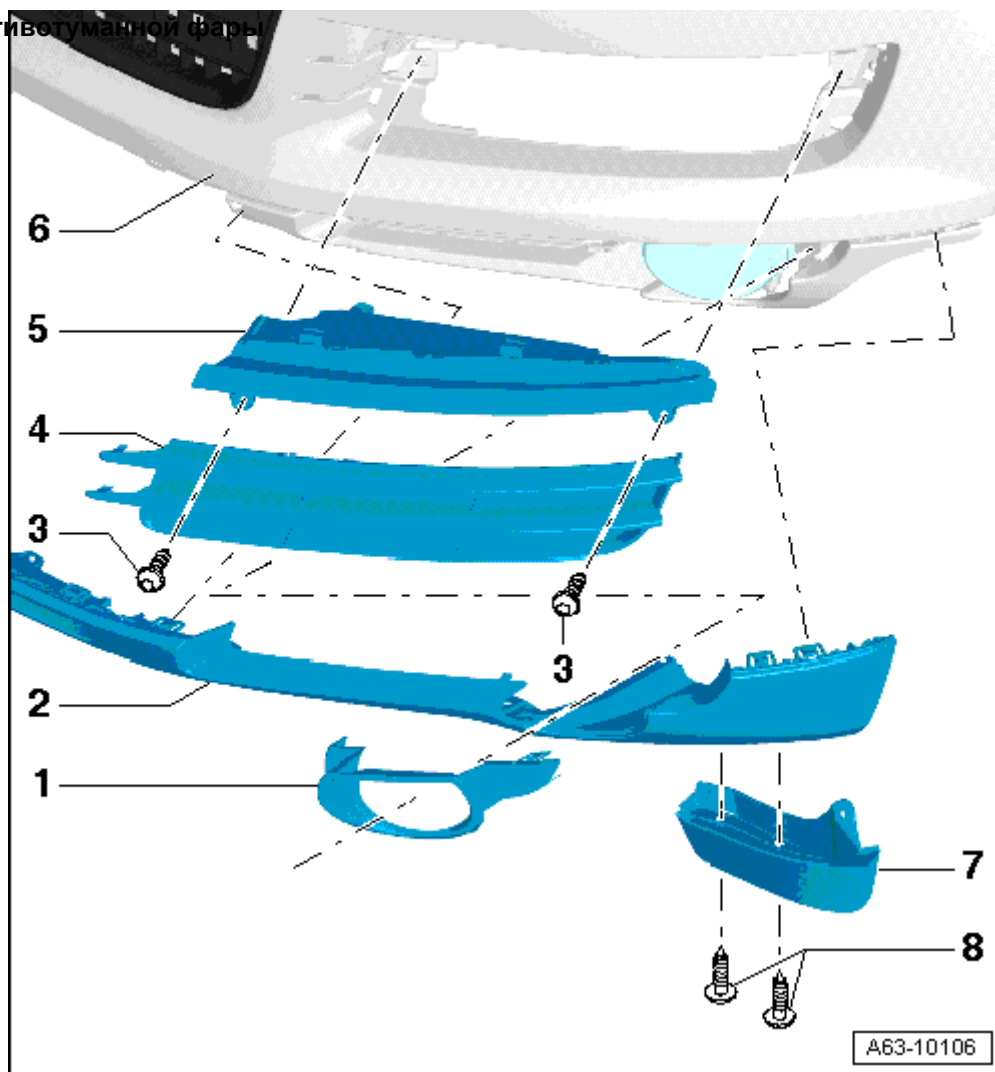
1 - Крышка противотуманной фары

- Расклипсовать и снять вперед.

2 - Спойлер**Указание**

Для снятия спойлера необязательно снимать облицовку бампера.

- Шумоизолирующий кожух снят.
- Разблокировать облицовку противотуманных фар
- Отвернуть болты спойлера на подкрылке
- Для снятия последовательно разблокировать из облицовки бампера сбоку спереди.
- Снять спойлер по направлению вперед из облицовки.

3 - Болт с неспадающей шайбой

- 1 Нм

4 - Решетка воздухозаборника

- Снятие → Илл.

5 - Указатель поворота

- Решетка воздухозаборника снята.

6 - Облицовка переднего бампера**7 - Спойлер переднего колеса**

- Снятие
→ Глава

8 - Болт с неспадающей шайбой

- 2 Нм

Снятие решетки воздухозаборника

- Разблокировать решетку воздухозаборника -2- снаружи - стрелка- и извлечь ее в направлении стрелки из бампера -1-.

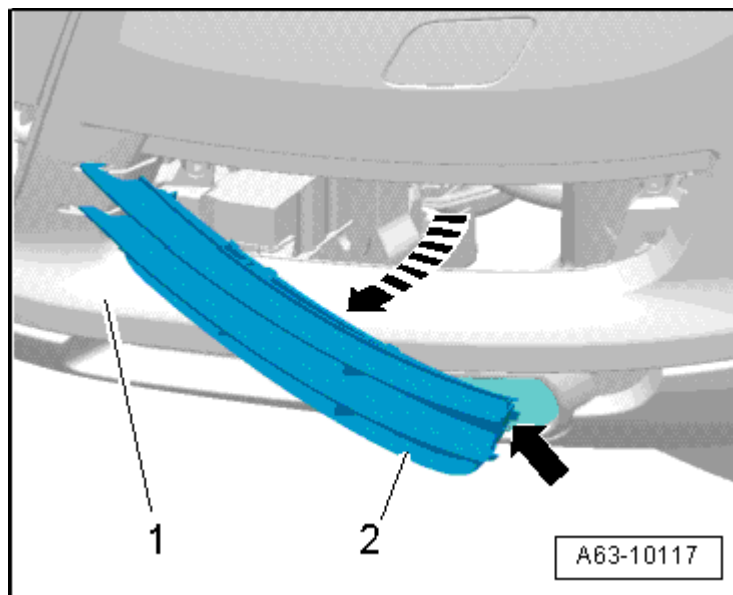

Снятие и установка спойлера для Offroad Style Paket

1 - Передний спойлер



Указание

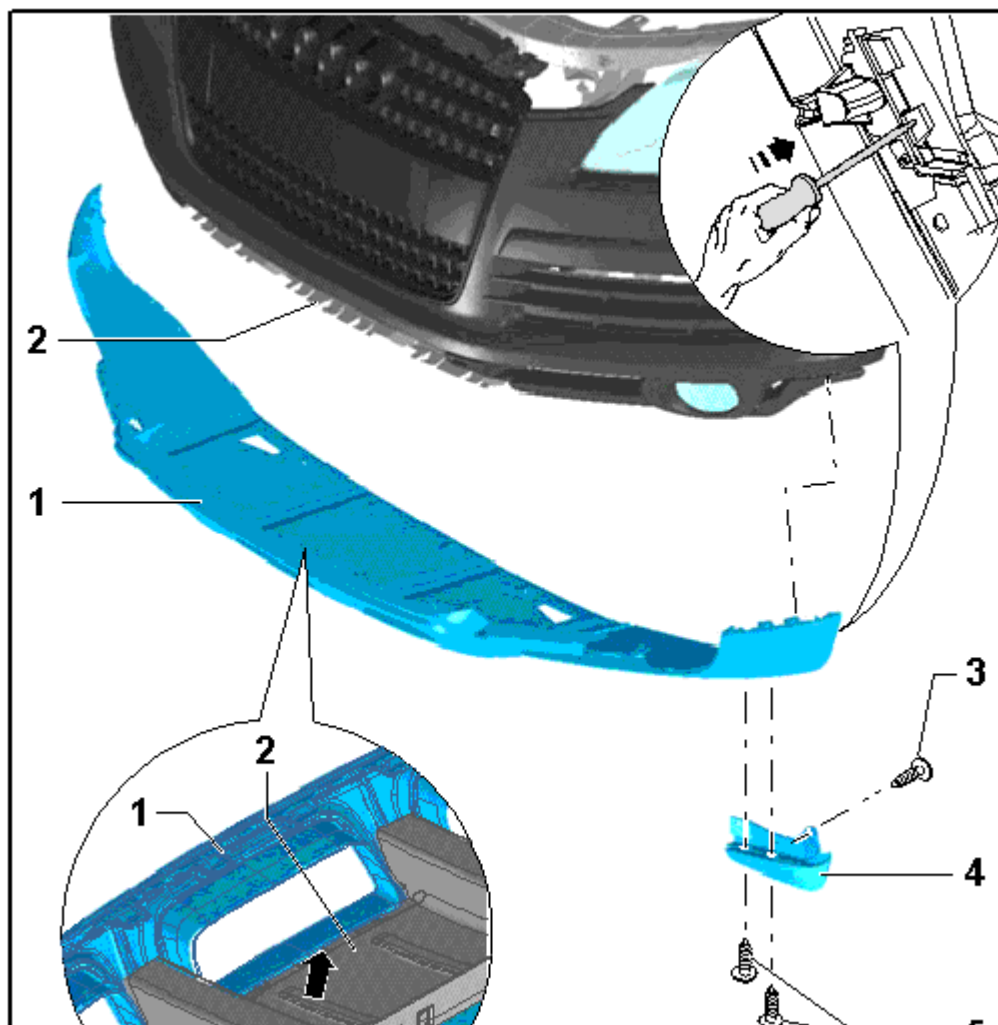

Для снятия спойлера необязательно снимать облицовку бампера.

□ Снятие:

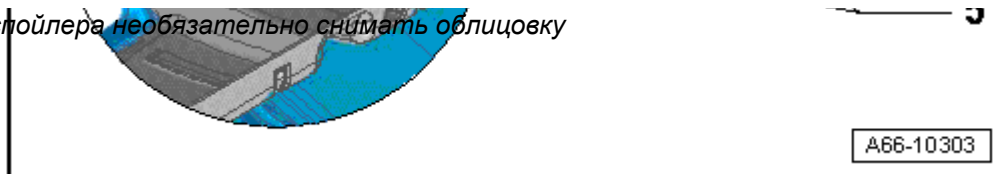

- Шумоизолирующий кожух снят.
- Разблокировать облицовку противотуманных фар
- Отвернуть болты на подкрылке.
- Разблокировать зажим при помощи отвертки в направлении стрелки и снять спойлер сбоку наружу.
- Поэтапно разблокировать сбоку спойлер из облицовки бампера, начиная снаружи к центру.
- Снять спойлер по направлению вперед из облицовки.
- Установка:
- Упереть спойлер сзади и ввести по центру назад.
- Воздуховод должен устанавливаться под воздухозаборными отверстиями на спойлере - стрелка-, как показано на рисунке.
- Выровнять спойлер по центру и полностью соединить с облицовкой, начиная с середины наружу.
- Левые и правые наружные выступы должны защелкнуться.
- Установить шумоизоляцию, привернуть спойлер к подкрылкам.

2 - Воздуховод

- Как показано на рисунке, ввести воздуховод -стрелка- в спойлер.

3 - Болт

- 2 Нм.

4 - Спойлер колеса

5 - Болт

- 2 Нм.